

ANDHER®

TECNOLOGIA ALIMENTACION

ASP-180

ATADORA AUTOMATICA

AUTOMATIC TYING MACHINE

АВТОМАТИЧЕСКИЙ ПЕРЕВЯЗЧИК



Atadora automática de embutido mediante hilo continuo.
Trabaja el embutido en tripa natural y artificial.
Sencillez de uso, funcionamiento silencioso y seguro.
Panel Táctil intuitivo de fácil manejo y programación.

Automatic sausage tying machine for fresh products.
Works with natural and artificial casings.
Easy operator use, quiet and safe operation.
Intuitive touch panel, easy set up.

Автоматический перевязчик, использующий непрерывную нить.
Работает с колбасными изделиями в натуральной и искусственной оболочке.
Прост в управлении, бесшумен и безопасен в эксплуатации.
Сенсорная панель интуитивно проста в управлении и программировании.

Al servicio del fabricante de embutido tradicional. Mejor presentación y más producción.

At the service of the traditional sausage maker. Best presentation and production.

Презентабельный вид. Удобен в эксплуатации, высокая производительность.

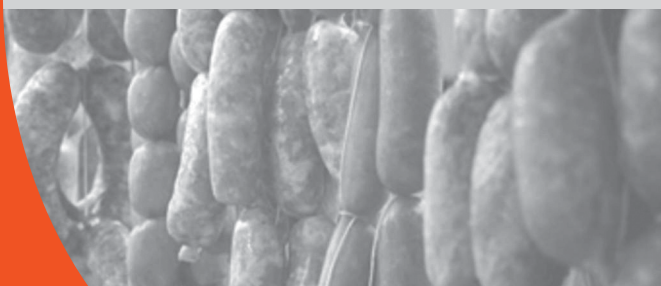



Hilo recto simulando el atado a mano del embutido tradicional.
Straight thread simulating the traditional handme sausage tying.

Обеспечивает вязку, идентичную ручной.



Fácil limpieza con accesibilidad total sin utilizar herramientas.
Easy cleaning with full access without tools.

Легкая очистка с всеобщим доступом без использования инструментов.



Longitud de las piezas igual, con memoria de programas.

Equal portion length, with program memory.

Длина порций равная, в соответствии с памятью программы.

Gracias a la fabricación basada en diseño y alta tecnología, ANDHER ASP-180 es la atadora de embutido automática más:

- Fácil de limpiar, porque en su diseño no existen rincones inaccesibles.
- Silenciosa, gracias a los motores electrónicos que incorpora.
- Rápida, hasta 180 atados por minuto, autolimitados.
- Fiable y de larga duración, por la sencillez y control en los movimientos.
- Panel Táctil fácil de programar en: Longitud, vueltas, velocidad, bolas y stop programado.
- Segura, al incorporar varios sistemas de seguridad que hacen parar la máquina automáticamente.
- Saludable, evitando la fatiga del operario y riesgos laborales.
- Fácil para encontrar hilo en el mercado, el hilo que consume no está sujeto a un solo proveedor.
- Sencilla para el mantenimiento.
- Adecuada para el atado artesanal, ya que hace un atado similar al hecho a mano, estrangulando la tripa totalmente para conseguir la presión correcta en el interior de cada porción. Este trabajo es realizado con la máxima delicadeza para evitar roturas de tripa.

Éstas y muchas más ventajas hacen que ANDHER ASP-180 sea la mejor máquina del mercado de funcionamiento automático, para atar embutido.

Thanks to the experience, design and manufacturing based on the high technology, ANDHER ASP-180 is:

- Easy to clean, because there are not inaccessible areas.
- Quiet, due to the included electronic motors.
- Fast, up to 180 ties per minute, self-limited.
- Reliable and durable by simplicity and motion control.
- Touch Panel easy for setting length, turns, speed, balls and scheduled stop.
- Safe by including comprehensive safety features, among which is the foreign objects detection, which stops the machine automatically.
- Healthy, avoiding operator fatigue and occupational hazards.
- Easy-to-find thread, because it is not subject to a single supplier.
- Easy maintenance.
- Suitable for craft tied, making a tied similar to handmade, totally strangling the casing to get the correct pressure within every portion. This step is performed with the greatest care to avoid any casing breakage.

These and many more advantages make ANDHER ASP-180 the best automatic tying machine of the market.

Благодаря современной конструкции на основе высоких технологий, ANDHER ASP-180 является лучшим автоматическим перевязчиком на рынке:

- Легок в очистке, т.к. в его дизайне не существует труднодоступных мест.
- Тихий в использовании, благодаря электромоторам.
- Скоростной, до 180 перевязок в минуту, самоограничения.
- Надежный и долговечный, благодаря простоте и контролю движений.
- Сенсорный экран, легкий в программировании длины, диаметра, скорости, шаров и программируемой остановки.
- Безопасен, включает различные системы безопасности, останавливающие машину автоматически.
- Легко найти нить на рынке, используемая нить не принадлежит только к одному поставщику
- Безопасен для здоровья, предотвращает утомляемость оператора и профессиональные риски.
- Прост в обслуживании.
- Соответствует ручной вязке, так как осуществляет обвязку, имитируя ручную, охватывает оболочку полностью для получения правильного давления в каждой порции. Эта работа осуществляется с максимальной деликатностью, чтобы избежать разрыва оболочки.

Эти и другие преимущества делают ANDHER ASP-180 лучшей машиной на рынке с автоматическим функционированием для перевязки колбасных изделий.

DISTRIBUIDO, DISTRIBUTED, ДИСТРИБЬЮЦИЯ:

DATOS TECNICOS, TECHNICAL DATA, ТЕХНИЧЕСКИЕ ДАННЫЕ

TRIPA, CASING, ОБОЛОЧКА	Ø 54 Max
PRODUCCION, PRODUCTION, ПРОИЗВОДСТВО	180 P/Min. Max.
VOLTAJE, VOLTAGE, НАПРЯЖЕНИЕ	220 V AC Mono.
POTENCIA, POWER, МОЩНОСТЬ	1.3 Kw.
PESO, WEIGHT, ВЕС	105 Kg.

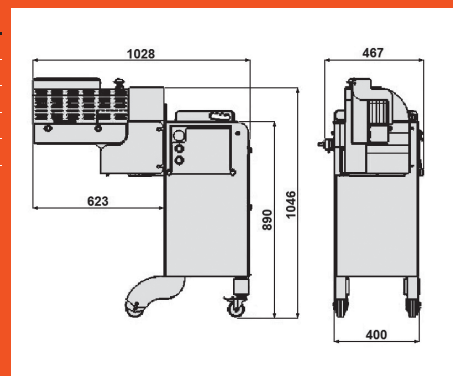

Pol. Ind. Alces, Fase 3. C/Airén, B5-B7. 13600 Alcázar de San Juan. SPAIN
Tel: +34 926562473 Fax: +34 926564074 e-mail: info@andher.com

En nuestro constante esfuerzo por perfeccionar nuestros fabricados, nos reservamos el derecho a modificar cualquiera de las características técnicas y diseño de las máquinas descritas en el presente catálogo.
In our continuing effort to improve our product line, we reserve the right to modify any of the technical and design characteristics of the machines described in this catalog.
Мы постоянно стремимся к совершенствованию нашего оборудования и оставляем за собой право модифицировать любые технические характеристики и дизайн машин, описанных в настоящем каталоге.

www.andher.com